

# HARMONY DOOR

間仕切 ハーモニードア



# ハーモニードア



ハーモニードア No.3202 アプレノ (ライトグレー)

## 製品特長

- **大きな空間に対応できる、大型の間仕切。**  
両開きで最大、幅30m、高さ5.3mまで製作可能です。  
店舗やショールーム・工場などの大開口に対応できます。
- **さまざまなオプションに対応しています。**  
用途に応じて選べる、シリンダー鎌錠やカーブなどの  
オプションもご用意しています。  
\*詳しくは5～8ページをご覧ください。

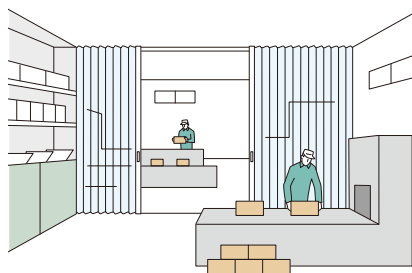

## 製作可能寸法・製品重量 \*幅・高さとも10mm単位での製作になります。

[単位:mm]

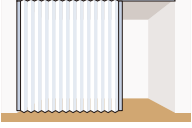
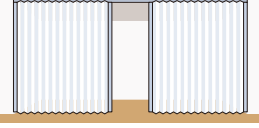
納まり	片開き	両開き <sup>※</sup>
	レザーを片側にたたみ込みます	レザーを両側に引き分けます
		
製品幅	360～15000	720～30000 片側(1台あたり) 360～15000
製品高さ	250～5300	
最大面積	50m <sup>2</sup> 以下	
製品重量	約5.5kg/m <sup>2</sup>	

<sup>※</sup>両開きの場合、左右の製品2台の発注が必要です。片側(1台あたり)のサイズをご指定ください。

## 対応レザーー覧

レザ- No.	レザ- 名
3201～3206	アプレノ
3108	クリアー
3109	クリアオレンジ

## 価格

※表示価格は消費税を含まないメーカー希望小売価格(本体価格)です。

\*幅・高さとも10mm単位での製作になります。  
※面積は小数第2位を四捨五入してください。

掲載している製品本体価格とは別に物流諸経費を申し受けます。

ハーモニードアの価格には「最低価格基準面積」が設けられています。  
製品の面積が最低価格基準面積未満の場合でも、価格は「最低価格基準面積」での算出になります。

納まり	最低価格基準面積
片開き	5m <sup>2</sup>
両開き	6m <sup>2</sup> (左右2台分の合計)

### 片開き

片開き製品本体価格=31,900円/m<sup>2</sup>

### 両開き

両開き製品本体価格=片開き製品本体価格 × 2

※両開きの場合、製作可能面積(最低価格基準面積)は左右2台分の合計で確認し、価格は上記で算出します。

### 価格算出例

#### 片開きの場合

- ① 製品面積(製品幅 × 製品高さ)を算出する。  
(例) 幅 3.8m × 高さ 2.55m = 9.69m<sup>2</sup> (m換算)  
※最低価格基準面積(5m<sup>2</sup>)以下の場合は、「5m<sup>2</sup>」となる。
- ② 製品面積の小数第2位を四捨五入する。  
(例) 9.69m<sup>2</sup> → 9.7m<sup>2</sup>
- ③ m<sup>2</sup>単価を掛けて製品本体価格を算出する。  
(例) 9.7m<sup>2</sup> × 31,900円 = 309,430円

#### 両開きの場合

- ① 両開きの製品面積(2台分の合計面積)を確認する。  
(例) 幅 3.8m × 高さ 2.55m = 9.69m<sup>2</sup> (m換算)  
※最低価格基準面積(6m<sup>2</sup>)以下の場合は、「6m<sup>2</sup>」となる。
- ② 片側1台あたりの製品面積(製品幅 × 製品高さ)を算出する。  
※幅を1/2する。  
(例) 幅 1.9m × 高さ 2.55m = 4.845m<sup>2</sup> (m換算)
- ③ 製品面積の小数第2位を四捨五入する。  
(例) 4.845m<sup>2</sup> → 4.8m<sup>2</sup>
- ④ m<sup>2</sup>単価を掛けて製品本体価格(2台分)を算出する。  
(例) 4.8m<sup>2</sup> × 31,900円 = 153,120円  
153,120円 × 2 = 306,240円

## ■ 固定の種類

固定の種類を2種類からご指定ください。

### ■ 端部固定

片側のみ開閉できます。

片開き

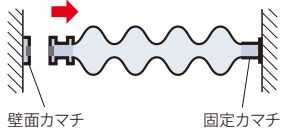

両開き

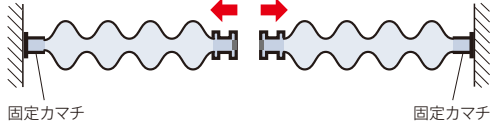

### ■ 端部固定なし

両側から開閉できます。

片開き

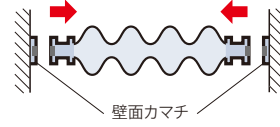

両開き

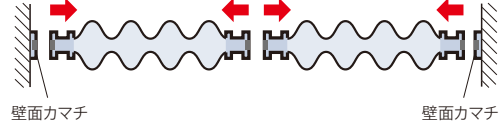

## ■ 構造と部品

\*図は端部固定の場合

### ■ 片開き

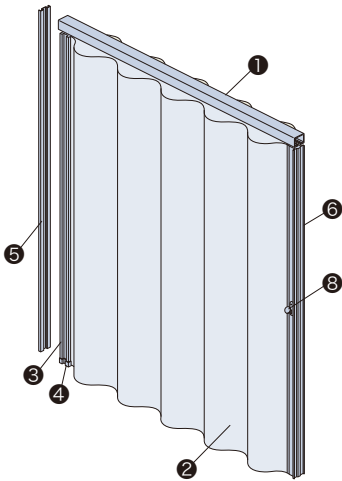

### ■ 両開き

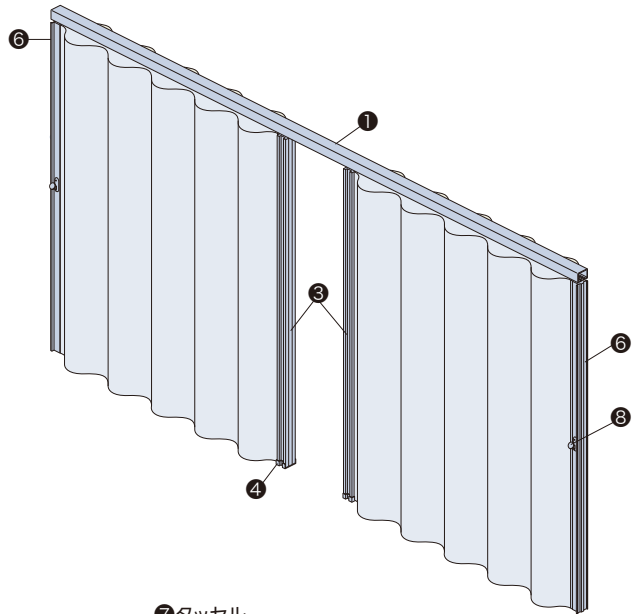

#### ① レール



#### ③ カマチ



製品を開閉するときは、カムチのくぼみに指を掛けて操作します。

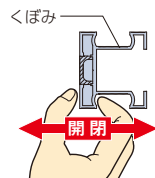

#### ⑦ タッセル



部品名	材質	備考
① レール	アルミ押し出し形材	シルバー
② レザー	種類によって組成が異なります。	
③ カマチ	アルミ押し出し形材	レールと同系色
④ カマチキャップ	樹脂成形品	レールと同系色
⑤ 壁面カムチ	アルミ押し出し形材	レールと同系色
⑥ 固定カムチ	アルミ押し出し形材	レールと同系色
⑦ タッセル	レザーと共布	
⑧ タッセルフック	亜鉛ダイキャスト	レールと同系色

製品詳細図

[単位:mm]

■正面図

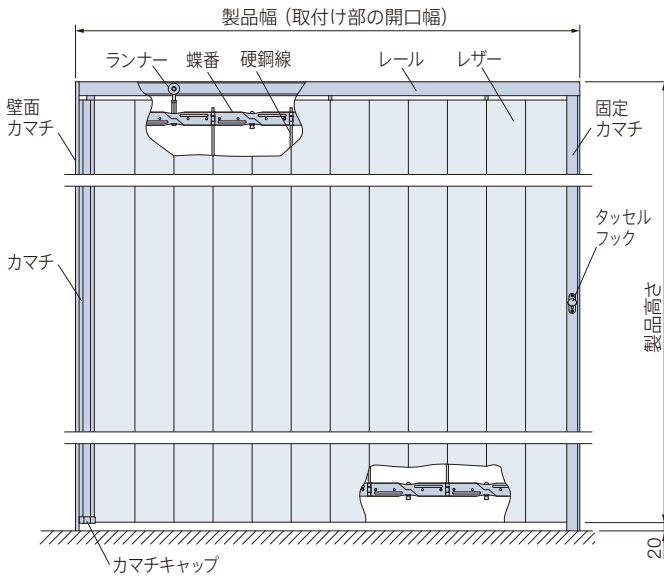

■側面図

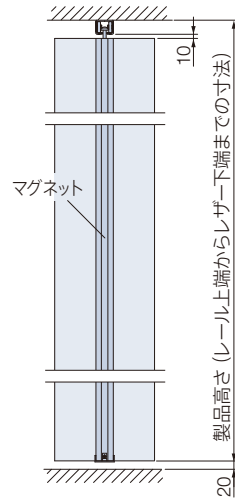

■上レール

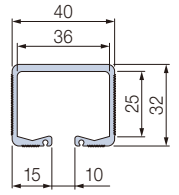

■タッセルフック

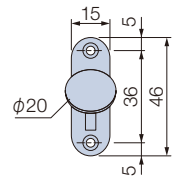

■平面図

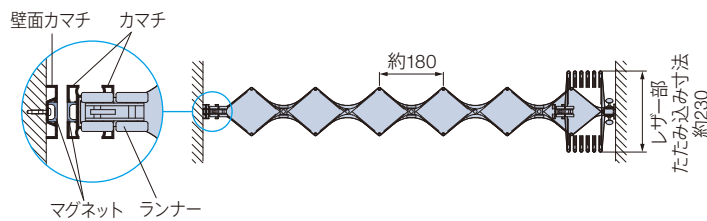

■壁面カムチ

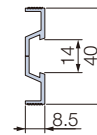

■カムチ

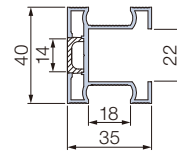

■固定カムチ

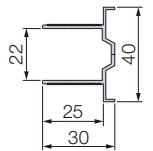

納まり寸法

[単位:mm]

製品幅などにより、たたみしろ寸法、有効開口寸法が異なります。

また、下記の寸法は計算値のため、実際の寸法と誤差が生じる場合があります。目安としてご使用ください。

片開き	両開き
<p>平面図</p> <p>たたみしろ寸法 有効開口寸法</p> <p>レザー部 たたみ込み寸法 約230</p>	<p>平面図</p> <p>たたみしろ寸法 有効開口寸法 たたみしろ寸法</p> <p>レザー部 たたみ込み寸法 約230</p>

■有効開口寸法

製品幅 (開口幅) - たたみしろ寸法

■たたみしろ寸法

(製品幅 ÷ 8) + 55

■カーブ〈オプション〉の場合

約 (製品幅 ÷ 6) + 55

オプション

さまざまなオプションをご用意しております。詳しくは5~8ページをご覧ください。

■リバーシブルスタイル (5ページ)

■シリンダー鎌錠 (6ページ)

■カーブ (7ページ)

■下ガイドレール (8ページ)

# オプション

## リバーシブルスタイル

アプレノ (No.3201～3206) は、表裏のカラーを自由に組み合わせてオリジナルのハーモニードアをつくることができます。作業スペースと打合せコーナーの仕切りなど、別々の部屋の雰囲気に合わせてレザーを選ぶことができます。

和室側



AC-8115 アクセント(モスグリーン)

洋室側



AC-8128 プロヴァンス(ホワイト)

\*写真はアコーディオンカーテン

## 価格

※表示価格は消費税を含まないメーカー希望小売価格(本体価格)です。

片開き	<u>ハーモニードア製品本体価格と同価格</u>
両開き	

※製品本体価格は、2ページをご覧ください。

## レザーの組み合わせ

下表のレザーどうしを組み合わせることができます。

レザー	No.3201～No.3206
-----	-----------------

※透明系のレザー (No.3108～No.3109) は、リバーシブルスタイルに対応しません。

## 製作可能寸法・製品重量・部品色

ハーモニードアと同じです。

詳しくは1,3ページをご覧ください。

※タッセルは、手前側のレザーと共布になります。

## レザーの指定方法

例) No.3201 と No.3206 を組み合わせる場合

### ■ 端部固定・片開きの場合

“カマチを左、固定カマチを右”に見て、手前側のレザーNo.から奥側のレザーNo.の順に指定してください。

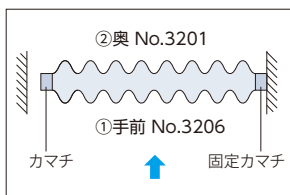

### ■ 両開きの場合

手前側のレザーNo.から奥側のレザーNo.を順にご指定ください。

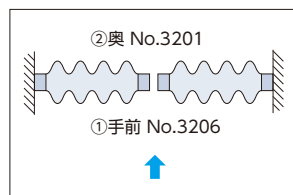

※シリンダー鎌錠(オプション)の場合も、上記手順でレザーNo.をご指定ください。

# シリンダー錠

キー操作で特定の人が施錠を行う場合に適した製品。  
荷物の保管場所など、管理が必要とされる場所におすすめです。

キー(錠)付属個数
3個



手前側：キー(錠)操作側



奥側：サムターン側

\*写真はアコーデオンカーテン

## 製作可能寸法・製品重量

[単位:mm]

\*幅・高さとも10mm単位での製作になります。

製品幅	片開き	360~15000
	両開き	720~30000
製品高さ		500~5300
最大面積		50m <sup>2</sup> 以下
製品重量		約5.5kg/m <sup>2</sup>

\*製品幅は壁面カムチ(ロック受け)を含んだ寸法になります。

## 価格

\*表示価格は消費税を含まない  
メーカー希望小売価格(本体価格)です。

片開き	<b>ハーモニードア製品本体価格</b>
両開き	<b>+24,100円(ロック一式)</b>

\*製品本体価格は、2ページをご覧ください。

## ロック位置

片開きの場合は、「右ロック」「左ロック」のどちらかをご指定ください。

### 片開き

右ロックの場合

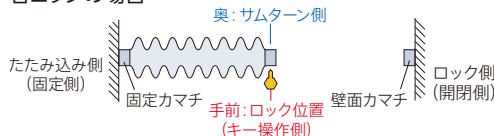

左ロックの場合

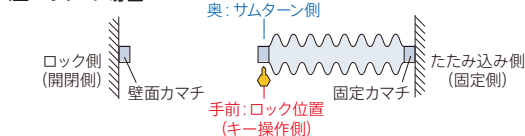

### 両開き

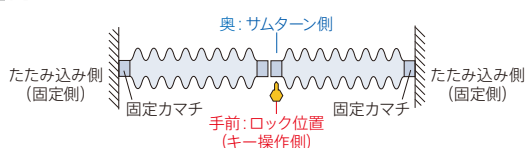

## 部品色

シリンダー錠の色は製品本体の部品色と同系色になります。

## 構造と部品

**※必ずたたみ込み側のカムチを本体付属部品で壁面に固定してください。**

※壁面カムチ・固定カムチは製品に付属されます。[単位:mm]

固定カムチ・壁面カムチの長さは「製品高さ+20mm」になります。

※シリンダー錠の場合は「端部固定」になります。

### 正面図

片開き

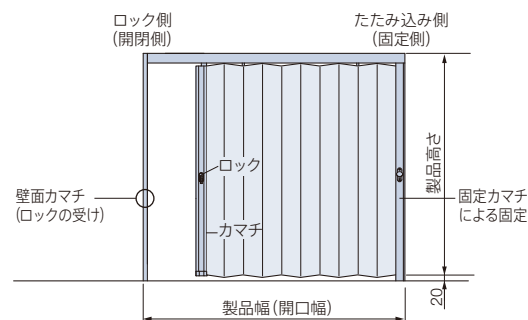

両開き

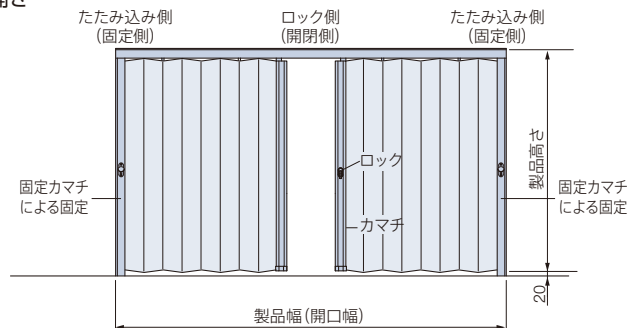

### 側面図

(カムチ)

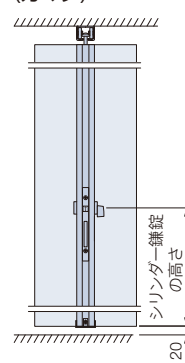

(壁面カムチ)

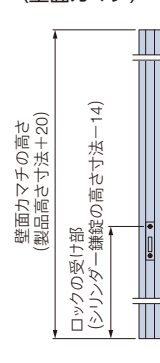

シリンダー錠の高さ

製品高さ	シリンダー錠の高さ
500~1000	製品高さ÷2
1010~2500	(製品高さ÷2)-200
2510~5300	900

## カーブ

室内のコーナー部分の間仕切などに。応接室・収納スペース・更衣室等に活用できます。



\*写真はアコーディオンカーテン

### 製作可能寸法・製品重量 [単位:mm]

\*幅・高さとも10mm単位での製作になります。

半径	600(600R)	900(900R)
角度	90°のみ	
製品幅	片開き	360~15000
	両開き	720~30000
製品高さ	250~5300	
最大面積	50m <sup>2</sup> 以下	
製品重量	約5.5kg/m <sup>2</sup>	

### 価格

※表示価格は消費税を含まないメーカー希望小売価格(本体価格)です。

片開き	<b>ハーモニードア製品本体価格 × 1.2</b>
両開き	

※製品本体価格は、2ページをご覧ください。

### 納まり寸法 [単位:mm]

<b>たたみしろ寸法</b>	<b>レザー部たたみ込み寸法</b>
約(製品幅 ÷ 6) + 55	約230

### サイズの測り方

下記をご確認の上、製品幅の発注寸法を算出してください。  
高さの測り方は9ページをご覧ください。

・図のA・Bの寸法を測ります。

半径600mm(600R)角度90°の場合

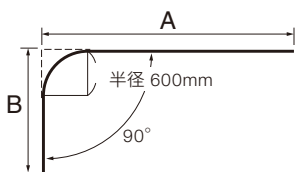

半径900mm(900R)角度90°の場合

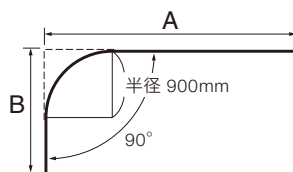

$$\text{製品幅} = A + B$$

#### 両開きの場合の注意 (例) 製品幅2000mmの場合

両開きの場合、製品は均等に分割されます。

※下図のように分割位置を指定する際は、  
最寄りの弊社支店・営業所にお問い合わせください。

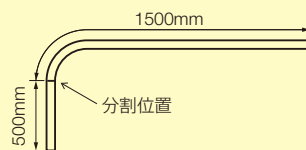
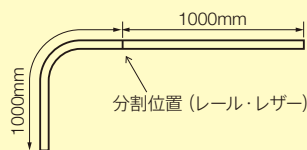



## 下ガイドレール

開閉操作のふらつきを抑える仕様です。

床面のレールに本体下部のガイドピンが通ることで安定感のある開閉操作ができます。

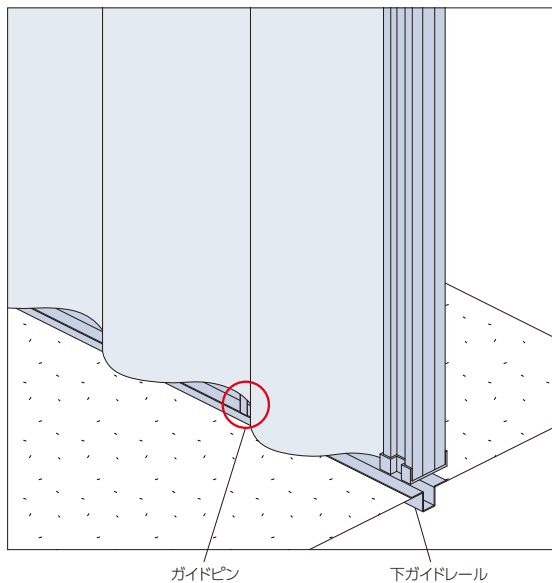

### 注意

製品に強い衝撃がかかると下ガイドレールからガイドピンが外れる場合があります。

### 製作可能寸法・製品重量

[単位:mm]

ハーモニードアと同じです。

詳しくは1ページをご覧ください。

### 製品詳細図

[単位:mm]

製品の高さは下記の通りになります。

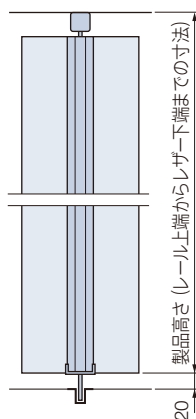

下ガイドレールの床面への埋込み寸法は、19mmです。

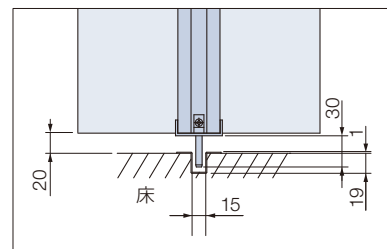

## 価格

※表示価格は消費税を含まないメーカー希望小売価格(本体価格)です。

片開き	<b>ハーモニードア製品本体価格 + 下記加算価格</b>
両開き※	

※両開きの場合、左右の製品幅の合計で加算価格をご確認ください。

※製品本体価格は、2ページをご覧ください。

製品幅 (mm)	加算価格	製品幅 (mm)	加算価格
360～ 2400	8,100円	16810～19200	63,900円
2410～ 4800	16,200円	19210～21600	71,900円
4810～ 7200	24,100円	21610～24000	79,900円
7210～ 9600	32,000円	24010～26400	88,000円
9610～12000	40,000円	26410～28800	95,900円
12010～14400	48,000円	28810～30000	104,000円
14410～16800	56,000円		

※下ガイドレールの長さは製品幅と同じになります。

# サイズの測り方

対応製品

ハーモニードア

[単位:mm]

幅・高さとも10mm単位での製作になります。

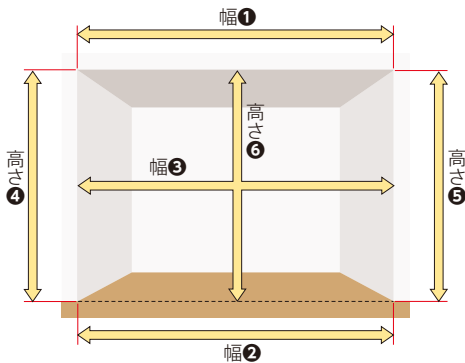

## 幅の測り方

- 幅は開口の取付け面(幅①)、床面(幅②)、中央部(幅③)の3カ所を測定し、最も小さい寸法から1mm単位を切り捨てた寸法を製品幅としてご指定ください。

※レールと壁面とのすき間を防いでレールを取付けたい場合は、取付け開口幅に合わせて、レールの長さを1mm単位で指定することもできます。ただし、製品本体価格は、製品幅での価格になります。

## 高さの測り方

- 高さは開口の両端(高さ④⑤)、中央部(高さ⑥)の3カ所を測定し、最も小さい寸法から20mm引き、1mm単位を切り捨てた寸法を製品高さとしてご指定ください。

## 注意

カーペット等を採寸後に敷く場合には、厚みを考慮し、製品高さを発注してください。

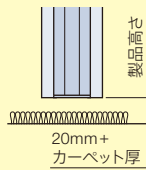

## レール納まり別の製品高さ

※製品高さはレール上端からレザードア下端までの寸法になります。上レールを埋込む場合は、埋込み寸法も考慮して製品高さをご指定ください。

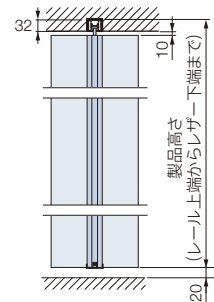
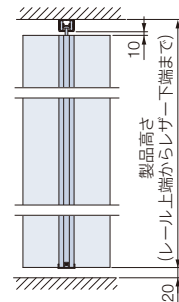

# 発注方法

## 間仕切 ハーモニードア

1 製品名を「間仕切 ハーモニードア」とご指定ください。

2 レザーNo.をご指定ください。

レザーNo. .... レザー名 ..... (色名 .....)

リバーシブルスタイルの場合

手前側・奥側それぞれのレザーNo.をご指定ください。詳しくは5ページをご覧ください。

手前側 レザー No. .... レザー名 ..... (色名 .....)

奥側 レザー No. .... レザー名 ..... (色名 .....)

3 固定の種類をご指定ください。

端部固定  端部固定なし

4 製品の納まりをご指定ください。

片開き  両開き

5 製品寸法を幅・高さとも10mm単位でご指定ください。

サイズの測り方について詳しくは9ページをご覧ください。

片開きの場合

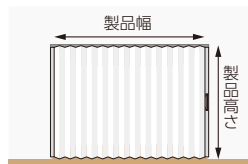

・製品高さはレール上端からレザー下端までの寸法となります。

製品幅 ..... mm × 製品高さ ..... mm

両開きの場合

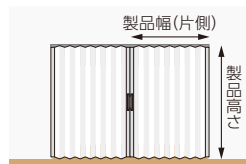

・両開きの場合は、片側の製品寸法をご指定ください。  
・製品高さはレール上端からレザー下端までの寸法となります。

製品幅(片側) ..... mm × 製品高さ ..... mm

6 製品台数をご指定ください。

片開きの場合

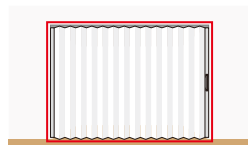

1台

..... 台

両開きの場合

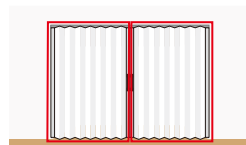

1台 + 1台 = 2台

..... 台

・両開きの場合は、左右合わせて「2台」となります。

7 〈オプション〉をご注文の場合はご指定ください。

詳しくは5～8ページをご覧ください。

# レザー性能とマークの見方

レザー性能や価格帯などをマークで表示しています。  
 マークを目印として、使う場所や目的に合ったレザー選びにお役立てください。



タチカワブラインドでは、大きく分けて

「安全で快適」「環境にやさしい」「クリーン」

3つのポイントに合ったレザー性能を用意しています。





## ●安全で快適な暮らしのために

防 炎		防火認定品です。 消防法施行規則に基づく防火性能試験に合格したことを示すマークです。
ホルムアルデヒド不使用		シックハウス症候群に配慮し、ホルムアルデヒドを使用していません。 シックハウス症候群の代表的な原因物質である「ホルムアルデヒド」を使用していないので、安心してお使いいただけます。

## ●環境にやさしい暮らしのために

防 虫		虫が反応する紫外線領域をカットするレザーによって、虫を寄せつけない効果があります。 薬品を使わずに防虫対策をしたい時に効果的です。
-----	---	--

## ●クリーンな暮らしのために

防 汚		レザー表面に防汚コーティングをしているので、拭くだけで汚れが落とせます。 日常生活の汚れは、水拭きまたは中性洗剤で容易に落とせるのでお手入れが簡単です。
抗 菌		細菌の増殖を抑制するので、多くの人が触れる場所でも安心して使えます。 タチカワブラインドでは、特別な抗菌加工により抗菌性能(JIS Z 2801の試験方法を実施)の社内基準を満たすものに抗菌のマークを表示しています。 黄色ぶどう球菌、大腸菌、MRSAなどに対して効果が得られます。

# レーザー性能データ

## ●環境にやさしい暮らしのために

虫の習性を利用して薬品を使わずに防虫対策。 このマークが目印

### 防虫

防虫

虫は、光源に向かって進む『走光性』という運動特性を持っており、多くの虫は紫外線領域(約300~550nm)の光に反応します。防虫レーザーは、この習性を利用し、虫が反応する紫外線領域をカットすることによって虫を寄せつけません。薬品を使わずに防虫対策をしたい時に効果的です。虫の集まりやすい食品工場、飲食施設、病院、店舗等に最適です。

#### 【防虫の原理】

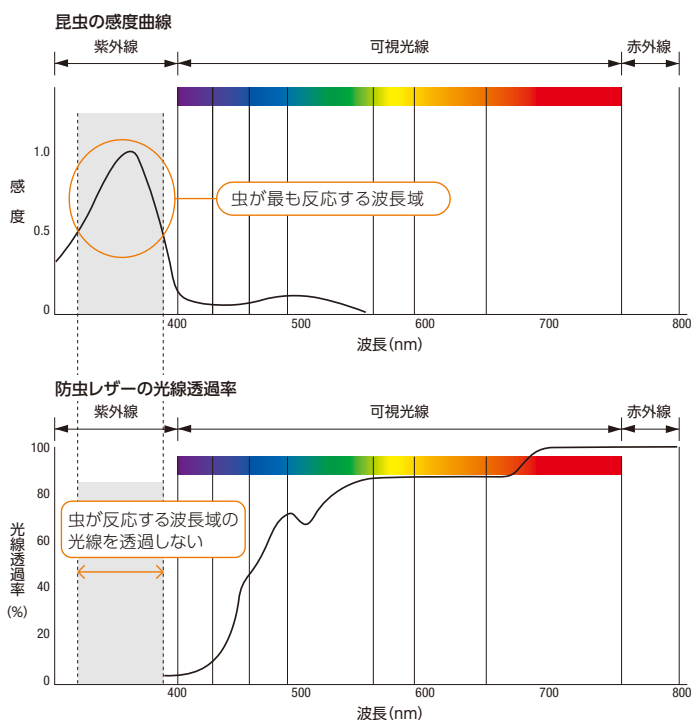

## ●クリーンな暮らしのために

拭くだけで汚れが落としてお手入れ簡単。 このマークが目印

### 防汚

防汚

防汚コーティングにより日常生活の汚れは水拭きまたは中性洗剤で容易に落とせます。



多くの人々が触れる場所に安心して使える。 このマークが目印

### 抗菌

抗菌

いつも清潔に製品をお使いいただけるよう、アコーデオンカーテンのレザーに抗菌加工を施しています。レザー表面に付着した細菌の増殖を抑制し清潔さを保ちます。トイレ、洗面所をはじめ病院、高齢者施設など清潔感を求められる用途に幅広くおすすめします。

#### 【抗菌効果】

	初期菌数	24時間後の生存菌数	
		無加工レザー	抗菌レザー
大腸菌	350,000	21,000,000	10以下
黄色ブドウ球菌	240,000	2,000,000	10以下
MRSA	190,000	1,600,000	10以下

※上表は測定値であって保証値ではありません。

●試験方法 試験体に試験菌液を滴下し、フィルムにより試験片全面に密着させ35℃で24時間保存後、生菌数を測定する。\*JIS Z2801 (フィルム密着法に準ずる)

# COLOR SAMPLE

## カラーサンプル

### アプレノ

No.3201  
ホワイト

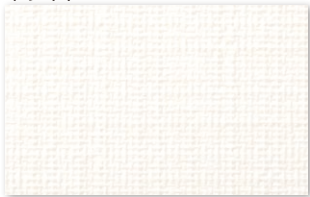

No.3202  
ライトグレー



No.3203  
グレー



No.3204  
ライトベージュ

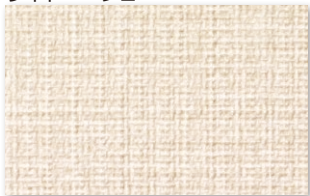

No.3205  
グレージュ



No.3206  
サンドブラウン



### クリアー

No.3108

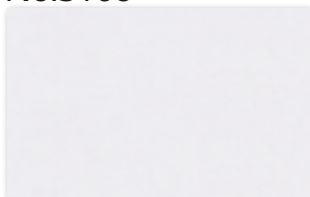

アコーディオンカーテン 8101

### クリアオレンジ

No.3109

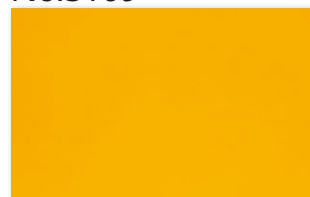

No.3108 のレザーはアコーディオンカーテンと同じデザインですが、レザーの厚みが異なります。

#### レザー性能マーク



すべてのレザーが防炎認定品です。



すべてのレザーがシックハウス症候群に配慮し、ホルムアルデヒドを使用していません。



レザー表面に防汚コーティングをしているので、拭くだけで汚れが落とせます。



細菌の増殖を抑制するので、多くの人が触れる場所でも安心して使えます。



虫が反応する紫外線領域をカットするレザーによって、虫を寄せつけない効果があります。

レザー材質：塩化ビニル樹脂

#### レザー性能



ホルムアルデヒド  
不使用

防汚

抗菌

防炎

#### レザー性能



ホルムアルデヒド  
不使用

防虫

#### レザー性能



ホルムアルデヒド  
不使用

防炎

# 継続柄・廃止柄一覧

旧品番 (No.)	新品番 (No.)	レザー名	色名
8108	3108	クリアー	ー
8109	3109	クリアオレンジ	ー
8205	廃止	トーン	ココアブラウン
8206	廃止		ハニーベージュ
8207	廃止		コットンベージュ
8208	廃止		グレージュ
8209	廃止		ライトグレー
8210	廃止		ホホワイト
8407	廃止	トラム	ピンク
8408	廃止		オレンジ
8409	廃止		グリーン
8410	廃止		ブルー

## 製品を注文・使用するうえでの注意について

- 本製品には、経時変化等の変形・色変化が生じることがあります。
- 色・木目・風合等において、原材料に起因するバラつきが生じることがあります。
- 特殊環境（火気のある場所、結露、高温多湿の著しい場所、温泉施設等）ではご使用にならないようお願いします。
- 本カタログに記載の試験データは実測値であり、品質保証値ではありません。

## 品質の保証について

タチカワブラインド ハーモニードアは、厳密なる品質管理および検査を経てお届けしております。  
商品引渡し日より3年以内※に取扱説明書に記載通りの正常なご使用状態において、万一故障した場合は無料で修理いたします。  
詳しくは商品と同梱しております取扱説明書をご覧ください。  
尚、本保証は日本国内においてのみ有効です。  
※「レザー部」の無償保証期間は1年となります。

- 製品の仕様、価格は品質改良や諸物価の変動等により、予告なく変更することがありますので、あらかじめご了承ください。
- 表示価格は消費税を含まないメーカー希望小売価格（本体価格）です。取付け費、工事費等は含まれておりません。
- 写真の色調等は、印刷のため実物と多少異なる場合があります。